

# 60 CM UTRIGGER

**SOLID STÅLUTRIGGER MED  
SKLISIKKER OVERFLATE OG  
LUKKEDE HJØRNER**

**GANGBAR  
60 CM UTRIGGER**

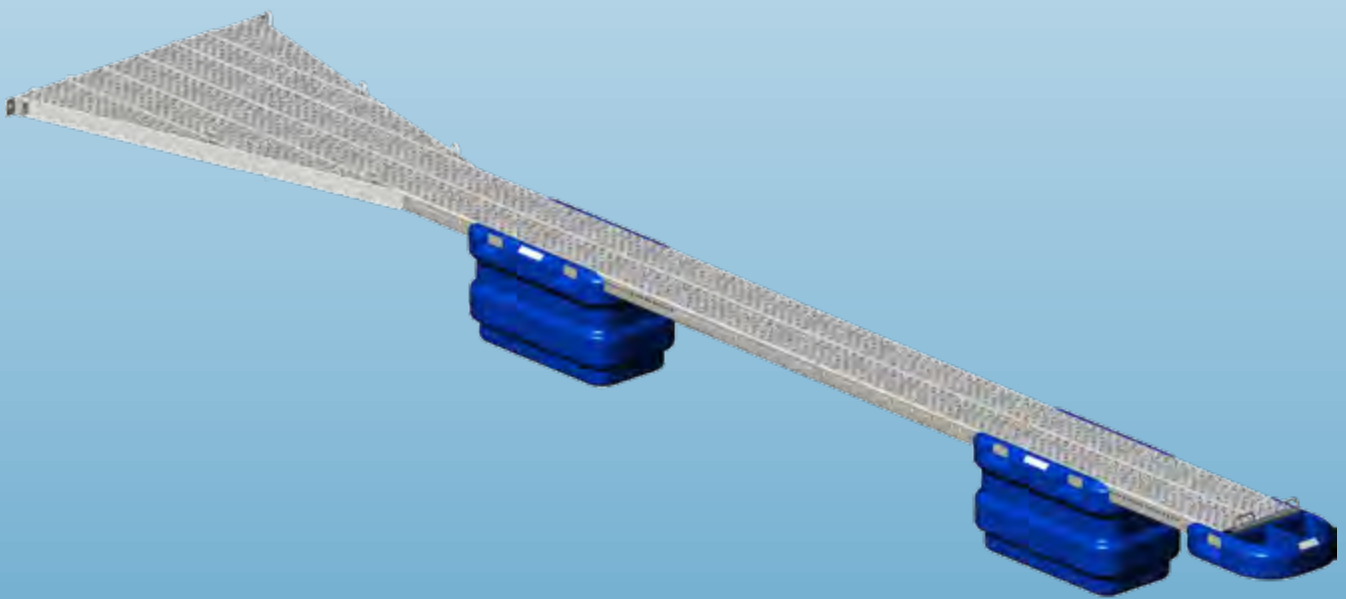

Vår 60 cm utrigger er designet for å gi trygg tilkomst til båten. Utriggerne har sklisikkert dekke, samt lukkede hjørnefelt. God oppdrift gjør at flere personer trygt kan ferdes på en utrigger samtidig. Den lengste utriggeren er beregnet til båter opptil 42 '.

Utriggerne er svært solide, har åpne konstruksjoner og er produsert i varmgalvanisert stål. Utriggeren har lydløse og integrerte torsjonshengslser og den kan benyttes både mot stål- og betongbrygge.

Lengde	Bredde	Egenvekt	Oppdrift	Belastning	Båtstørrelse	Info
<b>6 meter</b>	60 cm	258 kg	1 x 580 liters flottør		17' - 24'	Forlengbar Kan også leveres med en side rett
<b>8 meter</b>	60 cm	316 kg	1 x 580 liters flottør		24' - 31'	Kan også leveres med en side rett
<b>10 meter</b>	60 cm	475 kg	2 x 580 liters flottør		31' - 36'	
<b>12 meter</b>	60 cm	673 kg	3 x 580 liters flottør		36' - 42'	

 = person 80 kg

Utriggeren med bredde på 60 cm leveres i lengder på 6, 8, 10 og 12m. Utriggeren er produsert i varmgalvanisert stål med sklisikker overflate, gummi torsjonshengsler, flottør og fenderkasse. Utriggerens konstruksjon er åpen og dermed ingen potensielle rustkanaler.

Flottøren er synkefri ettersom den er laget i polyetylen med fylt kjerne av ekspandert polystyren. Alle bolteforbindelser mellom utrigger og flottør har gjennomføringer med innstøpte syrefaste stålhylser.

Fenderkasse er laget av slagfast polyetylen. Gummi torsjonshengsle er lyddempende og integrert i utrigger.

#### BRUKSBETINGELSER:

Utriggeren er beregnet for bruk i beskyttede områder.

Bølgehøyden må ikke overstige 40 cm signifikant bølgehøyde og max. 2,5 sekundmeter bølgelengde. Dette tilsvarer en Hmax på ca. 75 cm (fra bølgebunn til bølgetopp). På lokaliteter hvor det kan fryse til, må utstyret løsnes fra land dersom det er festet til en fast kaifront. Ved fare for dravis må uttriggeren skjermes på annen måte.

Avhengig av lokalitet og båttyppe kan det være tilstrekkelig at uttriggeren dekker minimum 75% av båtens lengde, max. opptil 1,5 m lengre enn utrigger.

Båter bør ha minimum 4 stramme fortøyningstrekk i kombinasjon med gummi strekkavlastere. Det er viktig å eliminere rykk og napp i fortøyningene for å unngå skader på brygger, utrigger, fortøyningsbom og båt.

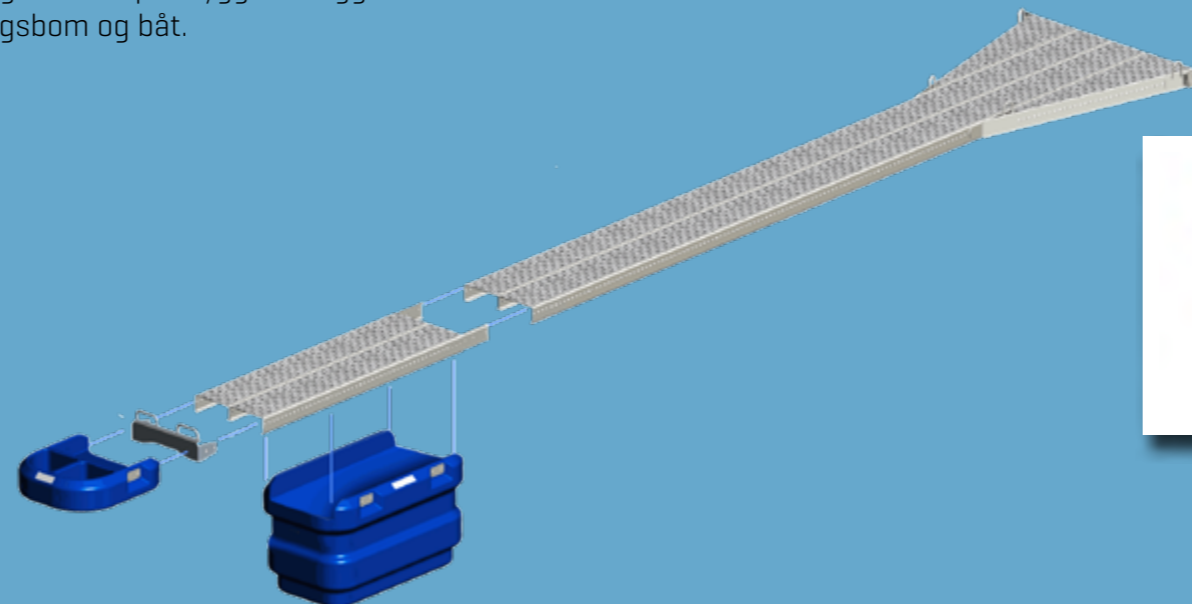

#### SKLISIKKER

Alle hullrister har høy friksjonsfaktor og god drenering av vann. Samtlige stålkomponenter er i varmgalvanisert utførelse.

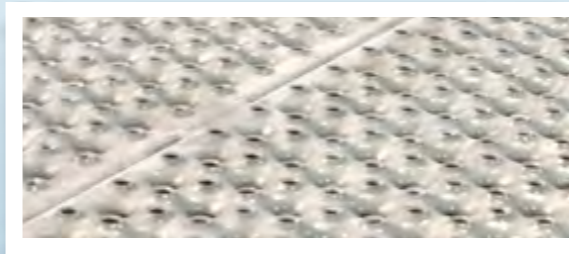

#### GOD OPPDRIFT & SYNKEFRIE FLOTTØRER

Flottøren er laget i polyetylen med fylt kjerne. Den blir festet til uttriggeren ved hjelp av solid innfestingssystem. Flottøren er synkefri og har også fenderfunksjon for beskyttelse av båt.



#### LYDLØSE HENGLER

Utriggerne har integrerte gummitorsjonshengsler som gjør det enkelt å montere dem på våre brygger. Gummi torsjonshengselen er fjærende, torsjonsdempende og lydabsorberende.



Hengslene er integrert inni det lukkede hjørnefeltet og er designet for å unngå skjemmende knirkelyder.

#### NYTT DESIGN

Utriggerne på 10 og 12 meter er spesialkonstruert for at større båter som bakker skal komme seg lenger bak i båtbasen.



#### LUKKEDE HJØRNEFELT

En utrigger med lukkede hjørnefelt er mye sikrere enn en med åpne felt og skaper en tryggere båthavn for flere brukere.



#### INTEGRERT REDNINGSLEIDER

60 cm utrigger kan leveres med redningsleider og bli markert med rød fenderkasse.

#### FENDERLISTER

Spesialtilpassede fenderlister anbefales. Fenderlisten farger ikke av på båten.



